



ИСТОРИЯ И ИСТОЧНИКОВЕДЕНИЕ



УДК 94(47)+929.5 DOI 10.25986/IRI.2026.104.2.001

П. А. Гусенков

ПАО «Радиофизика», Москва, Россия. gusenkov@phystech.edu

ORCID 0000-0001-5770-4816

ВНУКИ ИЗЯСЛАВА И ЕЩЕ ОДНА ВЕРСИЯ ПРОИСХОЖДЕНИЯ ГОРОДЕНСКИХ КНЯЗЕЙ

Вопрос о родоначальнике династии городенских князей до сих пор не нашел однозначного решения. Привлечение всех летописных известий позволяет не только выдвинуть гипотезу об их происхождении от Ростислава Мстиславича – внука Изяслава Ярославича, но и показать, что она лучше отвечает совокупности исторических, генеалогических, хронологических и географических аспектов, чем альтернативные варианты. Попутно устанавливаются детали биограмм сыновей Ярополка Изяславича.

Ключевые слова: городенские князья, Всеволодко, история Древней Руси, Ростислав Мстиславич, Вячеслав Ярополчич, Ярослав Ярополчич, генеалогия

Введение

Происхождение княжеской династии, владевшей городенским столом в XII в., а возможно, и позже, – Всеволодковичей – туманно. Традиционно их считали потомками Игоря Ярославича через его сына Давыда [Назаренко 2009, с. 126; Абуков 2016, с. 9]. Недавно были выдвинуты две альтернативные, гораздо более обоснованные гипотезы. По первой из них отцом Всеволодка был Ярослав Ярополчич, внук Изяслава Ярославича [Назаренко 2009, с. 135–139], по второй – племянник Давыда Игоревича Мстислав [Абуков 2016, с. 11–13; Абуков 2022, с. 9–12], однако детального сопоставления версий и оценки аргументации еще не проводилось.

Историко-географический экскурс

В каждой из гипотез отправной точкой рассуждений становится мысль о подчиненности Понеманья в XI в. одному из более значительных центров – Турову [Назаренко 2009, с. 132–133, 135–136, 139] или Владимиру-Волыньскому [Абуков 2016, с. 9–10; Абуков 2022, с. 10].

По археологическим данным, Городен возник во второй половине – конце XI в., на конец X в. приходится основание Новгорода, на конец X – начало XI в. – Волковыеска, на рубеж XI–XII вв. – Вослонима и Турейска [Куза, с. 94–96; Зверуго, с. 63, 67, 70, 73–74]. При этом городенские князья впервые упоминаются в летописях только в начале XII в. В отсутствие пря-

мых свидетельств приходится опираться на косвенные – на известия о принадлежности соседних земель.

Лежащие юго-восточнее Клецьск и Пинск в конце XI – начале XII в. принадлежали Святополку Изяславичу и его потомкам. Под 1127 г. упоминается Вячеслав Ярославич из Клецьска [ПСРА, т. 1, стб. 297; т. 2, стб. 292; Бережков, с. 43, 133–134]¹, а в 1155 г. Вячеслави внуки участвуют в походе Юрия Ярославича, внука Святополка Изяславича, против Мстислава Изяславича, занимавшего Пересопницу [ПСРА, т. 1, стб. 345; т. 2, стб. 479; Бережков, с. 157]. Впрочем, если они внуки именно этого Вячеслава², то к тому времени уже утратили отний стол: в 1142 г. Всеволод Ольгович дает Клецьск своему брату Святославу [ПСРА, т. 2, стб. 312], который подтвердил права на эти земли («и Слоучьскъ и Кльчьскъ и вси Дрегвичѣ») в 1149 г. [ПСРА, т. 2, стб. 384] и владел ими и позже [Зайцев, с. 99–101]. Возможно, что по итогам княжеских съездов часть этих земель с центром в Случеске (про Клецьск определенно сказать нельзя) в конце XI – начале XII в. принадлежала Олегу Святославичу [Зайцев, с. 106–107].

Пинск в летописях упоминается чаще. Так, в 1097 г. город был одной из волостей Святополка Изяславича [ПСРА, т. 1, стб. 258, 263; т. 2, стб. 232, 237], в 1099 г. пиняне находятся в войске его сына Мстислава [ПСРА, т. 1, стб. 271; т. 2, стб. 246]³. В дальнейшем, во второй трети XII в., Пинском вместе с Туровом владеют родственники правящих Киевом Мономашичей и Ольговичей⁴ [Алексеев, с. 25–27]. В 1158 г. Пинск и Туров занимает Юрий Ярославич [ПСРА, т. 2, стб. 491–492], затем передавший их потомкам.

С юга с Понеманьем соседствует Берестейская земля. Первое⁵ упоминание Берестья относится к 1019 г., когда к городу бежит разбитый князь Святополк, второе – к походу Ярослава Владимировича в 1022 г. [ПСРА, т. 1, стб. 145, 146; т. 2, стб. 132, 134]. Потом Берестье было сожжено в войне 1068–1069 гг. [ПСРА, т. 1, стб. 247; Гиппиус 2004, с. 161–164].

О владениях Святополка Изяславича на 1097 г. говорится: «...волость твоя Туров, и Пинск, и Берестии, и Погорина» ([ПСРА, т. 1, стб. 263]; ср.: [ПСРА, т. 2, стб. 237]). Согласно той же погодной записи, в ходе войны против Давыда Игоревича Святополк Изяславич ходил к Берестью и, находясь в городе, вел переговоры с ляхами [ПСРА, т. 1, стб. 269; т. 2, стб. 243]. После разгрома половцами венгров на Вагре в Берестье бежит Ярослав Святополчиц [ПСРА, т. 1, стб. 271; т. 2, стб. 246]. В 1099 г. берестьяне были в составе войск Мстислава Святополчица [ПСРА, т. 1, стб. 271; т. 2, стб. 246]. В 1101 г. В Берестье пытался поднять мятеж Ярослав Ярополчиц [ПСРА, т. 1, стб. 274–275; т. 2, стб. 250]. Далее город появляется в летописи в 1141 г., когда его дает своим шуринам киевский князь Всеволод Ольгович [ПСРА, т. 1, стб. 308; т. 2, стб. 308; Бережков, с. 57–58, 140]. Он же два года спустя обещает Берестье, Дорогичин, Вщиж и Ормину брату Игорю, а затем отдает эти города Давыдовичам [ПСРА, т. 2, стб. 310, 312]. В 1154 г. В Берестье сидит Владимир Андреевич – внук Владимира Мономаха [ПСРА, т. 2, стб. 466; Бережков, с. 156], а в 1167 г. он, занимая дорогобужский стол, пробует договориться о присоединении Берестья к своим владениям [ПСРА, т. 2, стб. 533; Бережков, с. 159]. В 1170 г.

¹ Здесь и далее по Н. Г. Бережкову приводятся датировки летописных событий.

² Вопрос о том, кто из Вячеславов того времени был их дедом, нуждается в отдельном исследовании.

³ Летописный рассказ помещен под 6605 г., однако содержит описание событий 6605–6607 гг. (см.: [Гиппиус 2008, с. 6–11]).

⁴ В 1132 г. [Бережков, с. 49] Пинск и Туров Ярополк передает племяннику Изяславу Мстиславичу вдобавок к Минску [ПСРА, т. 1, стб. 302], в 1150 г. [Бережков, с. 61, 150] Юрий Долгорукий дает города сыну Андрею [ПСРА, т. 1, стб. 329; т. 2, стб. 404], в 1154/1155 г. [Бережков, с. 156] Ростислав Мстиславич – племяннику Святославу Всеволодичу [ПСРА, т. 2, стб. 471].

⁵ А. В. Назаренко отождествляет с Берестьем неназванный город, согласно Титмару Мерзебургскому захваченный Ярославом у Святополка в 1017 г. [Назаренко 2001, с. 462–463, 466–467, 469–471]. Поскольку название города не приводится, а на дальнейшие построения это известие не влияет, то его не учитываем.

в Берестье умер младший брат⁶ Романа Мстиславича [ПСРА, т. 2, стб. 562; Бережков, с. 159]. Другие города Берестейской земли – Дорогичин и Визна – появляются в летописях ближе к середине XII в.: Дорогичином распоряжается киевский князь [ПСРА, т. 2, стб. 310, 312], а Визну получает от ляхов его брат [ПСРА, т. 2, стб. 318].

Таким образом, по начало XII в. Берестье входит во владения потомков Изяслава Ярославича, затем им, как и туровско-пинскими землями, распоряжаются киевские князья, и лишь во второй половине XII в. там появляются князья из волынской линии. В то же время описание событий не позволяет говорить о наличии в Берестье в конце XI – начале XII в. отдельного стола: контекст известий указывает скорее на то, что город был опорным пунктом на западной окраине владений сначала Изяслава Ярославича и его потомков, а затем – киевских князей.

Дополнительным аргументом в пользу связи Городна с Туровом является уставная грамота Туровской епархии, в которой перечислены города туровских и городенских земель [Щапов, с. 271–272]. Есть основания относить ее составление к XIV в. [Щапов, с. 258], однако, учитывая консервативность церковных структур, не исключено, что описанную территорию епархия занимала еще при сыновьях Изяслава.

Волыньские города отделены от Берестья полосой неосвоенных земель и компактно сосредоточены в верховьях Западного Буга и Стыри [Насонов 1951, с. 128–129, 132–133; Куза, карты на вклейке]. Изначальная волыньская территория – владения Давыда Игоревича – не включает ни Берестья, ни Погоринь [ПСРА, т. 1, стб. 263; т. 2, стб. 237]. Горыньские земли – Острог, Дубен, Черторыеск, а затем и Дорогобуж – он получает от Святополка после съезда в Уветичах в качестве компенсации за владимирский стол [ПСРА, т. 1, стб. 274; т. 2, стб. 249–250]. На то, что Волынь и Берестье не составляли единого массива земель, указывает и их разная принадлежность в 1140-е гг.: во Владимире прочно сидят Владимировичи и Мстиславичи, а Берестьем распоряжается Всеволод Ольгович.

Сам Давыд Игоревич впервые упоминается летописями применительно к событиям 1081–1087 гг.⁷, когда он пробует закрепиться в Тьмутаракани, блокирует Олешье, получает от Всеволода Ярославича Дорогобуж, получает и утрачивает Волынь во время бегства Ярополка Изяславича в Польшу [ПСРА, т. 1, стб. 205–206; т. 2, стб. 196–197] и, наконец, обосновывается во Владимире после смерти Ярополка⁸. Второе появление Давыда в летописях приходится на 1097–1100 гг., когда он подтверждает свою власть над Волынью на Любечском съезде, участвует в ослеплении Василька Ростиславича и последующей войне, по итогам которой утрачивает Владимир и получает Погорынь [ПСРА, т. 1, стб. 257–274; т. 2, стб. 230–250]. В третий раз, в 1111–1112 гг., летописи фиксируют его участие в походе на половцев и смерть [ПСРА, т. 1, стб. 289; т. 3, с. 20, 204]. Князь был женат [ПСРА, т. 1, стб. 270; т. 2, стб. 245], однако о его детях не сообщается.

Его племянник Мстислав упоминается реже: сопутствует Давыду в войне за Волынь в 1099 г. [ПСРА, т. 1, стб. 272; т. 2, стб. 247], уходит за море в 1100 г. [ПСРА, т. 1, стб. 273; т. 2, стб. 248], участвует в походах на половцев 1103 и 1107 гг. [ПСРА, т. 1, стб. 277, 282; т. 2, стб. 253, 258]. Смерть князя приходится на 1116/1117 г. [ПСРА, т. 2, стб. 284].

Как можно видеть, и Давыд, и Мстислав действуют на Волыни, в Причерноморье и в половецких степях, об их появлении рядом с Припятью или в землях к северу от нее не сообщается.

⁶ Имя в летописи частично утрачено, сохранилось лишь его окончание *-мир* (см.: [Домбровский, с. 281–284]).

⁷ Гибель Ярополка Изяславича датируется 1086 или 1087 г., А. В. Назаренко склоняется к второму варианту [Назаренко 2009, с. 133].

⁸ Судя по сообщению летописи [ПСРА, т. 1, стб. 257; т. 2, стб. 231], Владимир Давыду дал Всеволод, то есть это произошло до 1093 г.

Стоит отметить, что в конце XI в. Волынь и Туров находились под властью одного князя, которым был Ярополк Изяславич, только в 1078–1087 гг. Говорить о выделении в это время городенского стола Мстиславу вряд ли возможно как по хронологическим⁹, так и по политическим соображениям – Изяславичи противостояли его дяде. На рубеже веков Мстислав находится у Давыда; предполагать же, что Игорев внук получил не связанный с Волынью Городен после Уветичского съезда, когда владения его старшего родственника и соратника были урезаны, было бы чересчур смелым ходом. Следовательно, гипотеза о княжении Мстислава Всеволодича в Городне как волынской волости, не говоря уже о его гипотетических войнах с ятвязью [Абуков 2016, с. 11], остается не более чем умозрительной конструкцией.

Таким образом, историко-географические аспекты указывают скорее на происхождение городенских князей от потомков Изяслава Ярославича: волыньские земли с Понеманьем не граничили, а выведение городенской княжеской линии от Святослава Черниговского невозможно¹⁰.

Внуки Изяслава Ярославича

Отца Всеволодка стоит искать среди внуков¹¹ Изяслава Ярославича, причем упоминание Берестья в их биографии решающим критерием быть не может ввиду сомнительности наличия в нем отдельного стола.

Первое летописное упоминание Всеволодка приходится на 1116/1117 г., когда состоялась его свадьба с дочерью Владимира Мономаха Агафьей [ПСРЛ, т. 2, стб. 284]. Обращает на себя внимание следующий момент: в летописных известиях начала XII в. практически одновременно появляются четыре носителя имени Всеволод¹². Кроме Всеволодка Городенского это:

- Всеволод Ольгович – 1111 г. [ПСРЛ, т. 25, с. 26, 389];
- Всеволод Давыдович – 1116 г. [ПСРЛ, т. 2, стб. 284];
- Всеволод Мстиславич – 1117 г. [ПСРЛ, т. 3, с. 20, 204].

Все они, вероятно, были названы в честь умершего незадолго до их рождения киевского князя Всеволода Ярославича [Литвина, Успенский 2006, с. 26, 97]. Учитывая эту синхронность, можно полагать, что и Всеволодко получил имя по тому же принципу, и датировать его рождение временем с 1093 по 1101 г.¹³, причем скорее первой половиной этого отрезка.

Хронологически на роль его отца подходят пятеро внуков Изяслава: Ярослав и Мстислав Святополчичи, Вячеслав и Ярослав Ярополчичи и Ростислав Мстиславич.

Отцовство Святополчичей крайне маловероятно, так в этом случае брак Юрия Ярославича с Всеволодковной оказывается неканоническим из-за близкого родства [Назаренко 2009, с. 135–136].

⁹ Его дед Игорь, судя по порядку перечисления князей, был старше Вячеслава [ПСРЛ, т. 1, стб. 161–162; т. 2, стб. 151], то есть родился до 1036 г. Так как в летописных сообщениях наблюдается явное преимущество старших Ярославичей над младшими, вероятнее всего Игорь был по возрасту ближе к Вячеславу, чем к Всеволоду, и родился около 1035 г. Тогда наибольшая вероятность рождения его детей приходится на вторую половину 1050-х гг., а внуков – на вторую половину 1070-х гг. На это указывает и появление Мстислава в летописных известиях лишь в 1099 г., а не десятилетием ранее.

¹⁰ Всеволодко не мог быть внуком Святослава, так как его дочь состояла бы с Владимиром Давыдовичем в недопустимой, третьей или пятой, степени родства по гражданскому счету. Правнуком Святослава через Олега или Ярослава Всеволодко не мог быть по хронологическим причинам, а Глеб и Роман детей не оставили; кроме того, и в этом случае родство было бы слишком близким.

¹¹ Агафью Владимировну, жену Всеволодка, должны отделять от него не менее семи, в крайнем случае – шести, степеней родства, а правнуки не удовлетворяют хронологии событий.

¹² Был еще Всеволод Глебович из полоцкой ветви Рюриковичей, родившийся не позднее 1119 г., однако он относится к спорадически упоминаемым князьям, и сравнить его возраст с возрастом тезок не представляется возможным.

¹³ Минимальный возраст вступления в брак – 14–15 лет [Домбровский, с. 47].

Известия о Ярополчичах весьма скудны. Два Ярополчича присутствуют в 1099 г. В составе войска Святополка Изяславича [ПСРЛ, т. 1, стб. 270]. Ярослав Ярополчич в 1101 г. захватывает Берестье. Святополк препровождает его в Киев, откуда тот 1 октября 1102 г. совершает побег и, будучи схвачен Ярославом Святополчичем, снова оказывается в оковах [ПСРЛ, т. 1, стб. 274–275; т. 2, стб. 250–252]. 11 августа 1103 г. Ярослав умирает [ПСРЛ, т. 2, стб. 252]¹⁴. Во время конфликта с дядей Ярослав себя ведет пассивно: он закрывается в Берестье, но активных действий не предпринимает. Святополк, придя из Киева, блокирует племянника в городе, а затем заключает в оковы. На следующий год, во время бегства, Ярослав также не оказывает сопротивления: Ярослав Святополчич принуждает его к сдаче словами. Из такого поведения можно заключить, что Ярослав Ярополчич заметной вооруженной силой не располагал¹⁵ и потому вряд ли имел собственный стол, на ресурсы которого мог бы опереться.

Вячеслав Ярополчич весной 1103 г. участвует в походе на половцев [ПСРЛ, т. 1, стб. 277; т. 2, стб. 253], а 13 декабря следующего года умирает [ПСРЛ, т. 1, стб. 280; т. 2, стб. 256]. В отличие от брата, Вячеслав имеет возможность содержать собственную дружину, а в списке участников похода упомянут после Мстислава Игоревича внука, но перед Ярополком Владимировичем, что говорит о его не самом низком статусе. Поскольку в это же время Ярослав Ярополчич находится в заключении в Киеве, можно сделать вывод, что Вячеслав не только не участвовал в его выступлении, но и, возможно, остался на стороне дяди.

Годы рождения Ярополчичей можно оценить лишь приблизительно. Их отец женился на Кунигунде, падчерице маркграфа Саксонской восточной марки Деди, скорее всего, в 1071–1072 гг. [Назаренко 2001, с. 524–528]. В 1074 г. у них родилась дочь, в будущем жена минского князя Глеба Всеславича [Назаренко 2001, с. 526–527]. Еще одна дочь после смерти Ярополка, по сведениям «Саксонского анналиста», уехала с матерью в Германию. Впоследствии она стала женой Гюнтера и родила ему сына графа Зиццо [Ann. Saxo, S. 405, 510]. Судя по сохранившемуся в составе грамоты-компиляции начала XIII в. тексту, Зиццо уже в 1103 г. удостоверяет как свидетель решение о постройке домово́й церкви в Эйзенхаузене [Vahl, S. 13–16], а значит, находится в сознательном возрасте и должен был родиться в начале 1090-х гг. Тогда его мать – младшая¹⁶ дочь Ярополка – родилась вскоре после своей сестры.

Следовательно, сыновья Ярополка родились не ранее 1076 г., но вряд ли и позже 1084 г.: они были слишком малы, чтобы упоминаться в известиях о хорошо задокументированной междоусобице 1081–1087 гг.¹⁷, но к 1099 г. уже вошли в возраст, позволяющий принимать участие в военных действиях, – рациональной причины, по которой Святополк мог бы взять с собой на войну малолетних племянников, не наблюдается.

Эти датировки могут быть сужены. А. Ф. Литвина и Ф. Б. Успенский обращают внимание на возвращение в оборот имя Вячеслав, что связывают с пресечением с гибелью в битве при Нежатиной Ниве князя Бориса линии Вячеслава Ярославича [Литвина, Успенский 2021, с. 34]. В таком случае рождение Вячеслава Ярополчича следует датировать временем не ранее октября

¹⁴ В летописях это сообщение отнесено к 1102 г., однако анализ соседних известий показывает, что события, описанные в окончании годовой статьи, имели место в 1103 г. [Назаренко 2001, с. 602–603].

¹⁵ А ведь Берестье было в состоянии выставить войско [ПСРЛ, т. 1, стб. 271; т. 2, стб. 246] – получается, Ярослава не поддержали даже в этом городе.

¹⁶ Брак Ярополковны и Глеба Всеславича приходится на время около 1086 г. [Литвина, Успенский 2020, с. 63–64] – невеста только-только достигла брачного возраста или приближалась к нему; логично предполагать, что она была старшей из дочерей.

¹⁷ Косвенно на это указывает и то, что Кунигунда после гибели Ярополка уезжает в Германию: старший сын стола не занимает, поэтому она не могла, как, например, ранее мать Ярополка Гертруда, остаться при его дворе.

1078 г. Поскольку Ярополчичи и появляются в летописях, и действуют одновременно, то есть основания датировать близким временем и рождение Ярослава¹⁸.

Кто из братьев был старшим, определенно сказать сложно, но контекст указывает скорее на Вячеслава. К высказанным выше аргументам о вероятном наличии стола у Вячеслава и отсутствии – у Ярослава можно добавить еще один: в семье Ярослава Святополчича старшим сыном был Вячеслав [Назаренко 2009, с. 136–137]. Это хорошо укладывается в известные у Рюриковичей принцип получения племянником имени живого дяди [Литвина, Успенский 2006, с. 73–75] и тенденцию к повторению наборов имен [Литвина, Успенский 2006, с. 95–107]: оба Вячеслава оказываются старшими сыновьями своих отцов¹⁹.

На момент смерти Всеволода Ярославича обоим Ярополчичам было не более 14 лет, что приводит к мысли о маловероятности рождения у них детей в ближайшие годы после нее: причин, по которым Святополк мог бы организовать ранний брак своим племянникам, не прослеживается. Таким образом, гипотеза о происхождении городенских князей от Ярополка Изяславича оказывается хронологически сомнительной. При этом отцовство Ярослава менее вероятно, чем Вячеслава: он, будучи, скорее всего, младшим из братьев, свои последние годы провел в заключении.

Еще об одном внуке Изяслава Ярославича – Ростиславе Мстиславиче – сведений сохранилось крайне мало. Его отец Мстислав Изяславич был старшим²⁰ сыном Изяслава Ярославича и родился, судя по датам рождения своих отца (1024/1025 г. [ПСРА, т. 1, стб. 149; т. 2, стб. 136]) и брата (1050/1051 г. [ПСРА, т. 3, с. 16]), в 1040-е гг. В промежутке между смертью Владимира Ярославича и битвой на Черехе был новгородским князем [ПСРА, т. 3, с. 161, 470], вероятно, в 1057–1067 гг. [Янин, с. 71].

Если учесть, что разница между летописными упоминаниями самостоятельных действий княжеских сыновей, жизнь которых хорошо задокументирована, примерно соответствует разнице в их возрасте [Домбровский, с. 51–52], то наиболее вероятно рождение Мстислава во вторую половину 1040-х гг., скорее ближе к ее началу. На это будто бы указывает и то, что поход на сосол 1060 г. организует еще не Мстислав, а его отец [ПСРА, т. 3, с. 183], хотя умолчание – весьма шаткий аргумент.

Определить, когда родился Ростислав, можно лишь приблизительно. Принцип, по которому он получил имя, прозрачен: Ростиславом звали единственного сына новгородского князя

¹⁸ Гипотеза о княжении Ярослава в Луцке в 1079 г. [Рапов, с. 86–87] оказывается недоразумением: В. Н. Татищев [Татищев, с. 249] позаимствовал тезис у М. Стрыйковского, упоминающего под этим годом участие Ярослава Ярополчича Луцкого в походе на поляков [Strzykowski, s. 172–173]. Тот, в свою очередь, взял текст у Яна Длугоша, у которого известие (без упоминания стола Ярослава) отнесено к 1101 г. [Щавелева, с. 140–141, 291–292]. Как указал А. Семкович, этот фрагмент сконструирован Длугошем из повествования Галла Анонима о нападении на Польшу половцев [Semkowicz, s. 146].

¹⁹ Если учесть, что Ярослав Святополчич, не имея возможности дать младшему сыну своего имени (о запрете см.: [Литвина, Успенский 2006, с. 267–268]), называет его Юрием – христианским именем своего прадеда Ярослава Мудрого, то закономерность становится еще более очевидной; кроме того, Ярославичи оказываются династическими двойниками Ярополчичей: старший – старшего, а младший – младшего.

²⁰ В отдельных поздних летописях Мстислав назван младшим Изяславичем [ПСРА, т. 9, с. 96; т. 30, с. 48], однако всё свидетельствует в пользу его старшинства. Перейдя в Киев, Изяслав ставит его на новгородское княжение [ПСРА, т. 3, с. 161, 470] – вряд ли этот стол, который до того держали старшие сыновья (Вышеслав Владимирович, Ярослав Владимирович, Владимир Ярославич, Изяслав Ярославич), мог быть оставлен младенцу, да еще и младшему в семье. В 1067 г. Мстислав самостоятельно ведет неудачную войну с Всеславом Полоцким [ПСРА, т. 3, с. 17, 161, 186, 470], в 1069 г. – является правой рукой отца в подавлении киевского восстания [ПСРА, т. 1, стб. 173–174; т. 2, стб. 163; т. 3, с. 191], затем оказывается на только что завоеванном полоцком столе, где его после смерти сменяет Святополк [ПСРА, т. 1, стб. 174; т. 2, стб. 163; т. 3, с. 191], для которого это упоминание – первое по времени, не считая записи о рождении. На старшинство Мстислава указывает и то, что к моменту женитьбы братьев, приходящейся, судя по всему, на 1071–1072 гг. [Назаренко 2001, с. 526–528], Мстислав уже имел сына – обычно князья устраивали браки своим детям в порядке их старшинства [Домбровский, с. 54–56].

Владимира, правившего в 1036–1052 гг.; соответственно, Ростислав Мстиславич становится династическим преемником Ростислава Владимировича – наследником новгородского стола.

Логично было бы предположить, что, как и Ростислав Всеволодович или Ростислав Всеславич²¹, он получил имя после смерти Ростислава Владимировича в Тьмутаракани. Однако этому, похоже, препятствует хронология событий. Смерть Ростислава Владимировича приходится на 3 февраля 1067 г., в то время как Всеслав был разбит на Немиге 3 марта 1067 г. [ПСРА, т. 1, стб. 166; т. 2, стб. 155–156; т. 3, с. 186]. Поскольку битва на Черехе, взятие и разграбление Всеславом Новгорода, сбор Ярославичами войск, осада и взятие ими Минска требовали некоторого времени, приход известия о смерти Ростислава в Новгород до всех этих событий, во время княжения там Мстислава, представляется невероятным – поэтому, видимо, Мстиславич получил имя из принципа антропонимического уподобления. Следовательно, рождение Ростислава приходилось на тот период, когда для его отца был актуален новгородский стол, то есть в широких рамках на 1057–1067 гг., а в узких, с учетом возраста Мстислава, – на вторую половину этого отрезка.

В 1169/1170 г. Ростислав, после смерти в Полоцке отца при жизни деда [ПСРА, т. 1, стб. 174; т. 2, стб. 163; т. 3, с. 191], оказывается в статусе изгоя. Летописи приводят только одно известие о князе – сообщение о его смерти 1 октября и похоронах в Десятинной церкви 16 ноября 1093 г. [ПСРА, т. 1, стб. 225–226; т. 2, стб. 216]. Про семью Ростислава ничего не известно, но возраст князя на момент смерти – от 26 до 31 года – делает ее наличие вероятным.

О столе Ростислава можно только догадываться. К концу 1070-х – середине 1080-х гг. князь достиг возраста, достаточного для его получения. Стол не мог располагаться на Вольни, с 1087 г. утраченной Изяславичами; да и сама усобица подробно описана летописью – будь Ростислав местным князем, он вряд ли смог бы избежать участия в ней. Погорынье, которым распоряжается Всеволод Ярославич, из рассмотрения можно исключить, как и основную часть туровских земель, – там видим сначала Ярополка, затем Святополка Изяславичей. Также следует отвергнуть варианты с Берестьем, существование стола в котором сомнительно, и Слуцком [Зайцев, с. 105–107]. Таким образом, остаются только северо-западные окраины земель Изяславичей вроде Клецька и примыкающий к ним Городен.

Аргументом в пользу именно городенской локализации является большой промежуток между смертью Ростислава и его похоронами – 47 дней. Обыкновенно было проводить похороны в ближайшее возможное время после смерти. Значительные задержки фиксируются нечасто: Глеб Святославич убит в Заволочье 30 мая [ПСРА, т. 3, с. 18, 201], похоронен в Черни-

²¹ Под 1070/1071 г. летописи сообщают о рождении Ростислава. В части из них он упомянут без отчества [ПСРА, т. 3, с. 17], другие называют Ростислава Всеволодичем [ПСРА, т. 1, стб. 174; т. 3, с. 191; т. 38, с. 73] и Всеславичем [ПСРА, т. 2, стб. 164; т. 25, с. 382; т. 6, вып. 1, стб. 190–191].

Традиционно считается, что в известии идет речь о сыне Всеволода, так как в той же записи сообщается о заложении церкви во Всеволожем монастыре [Литвина, Успенский 2006, с. 422]. Рождение Ростислава Всеволодича примерно в этот промежуток времени сомнений не вызывает: в повествовании о его гибели в 1093 г. князь назван юным [ПСРА, т. 2, стб. 212]. В пользу первоначальности упоминания именно этого Ростислава говорит и факт нахождения одинакового отчества в Новгородской I летописи младшего извода, не сводимой к Повести временных лет, и в Лаврентьевской летописи.

Хотя имя Всеслава появилось в этой записи по ошибке, вероятно, под влиянием соседних статей, в которых он неоднократно упоминается, рождение его сына следует отнести примерно к тем же годам. О Ростиславе Всеславиче летописи сообщают под 1129 г., когда Мстислав Владимирович выслал его с братьями в Царьград [ПСРА, т. 2, стб. 293, 304; т. 25, с. 31]. Исходя из порядка перечисления князей, неупоминания Ростислава в Хождении игумена Даниила и умолчания летописей о нем в известиях о деятельности полоцких князей в XII в., его можно считать одним из младших сыновей Всеслава. Два сына Всеслава, видимо, представлявшие угрозу, останься они на свободе, в 1067 г. были посажены вместе с отцом в поруб в Киеве [ПСРА, т. 1, стб. 167; т. 2, стб. 156; т. 3, с. 186; т. 25, с. 381], остальные должны были быть в детском возрасте или еще не родиться. С учетом того, что Ростислав был как минимум шестым сыном [Введенский, с. 270], его рождение и должно приходиться не ранее чем на 1060-е гг.

гове 23 июля [ПСРА, т. 1, стб. 200]; Ярополк Изяславич погиб 22 ноября близ Звенигорода, похоронен 5 декабря в Киеве [ПСРА, т. 2, стб. 197–198]; Изяслав Давыдович погиб 6 марта где-то около Белгорода Киевского, похоронен в Чернигове 13 марта [ПСРА, т. 2, стб. 518]; Ростислав Мстиславич умер в Зарубе 14 марта, похоронен в Киеве 21 марта [ПСРА, т. 2, стб. 532]; Изяслав Святополчич умер 13 декабря, похоронен 24 декабря [ПСРА, т. 1, стб. 299; т. 2, стб. 293]; Брючислав Святополчич – 28 марта и 5 апреля соответственно [ПСРА, т. 1, стб. 296]. В четырех случаях задержка связана с дальностью перевозки тела, еще в двух детали событий неизвестны, но эта же причина вероятна.

Ледостав на Припяти сейчас приходится на первую – вторую декаду декабря [РПВ, с. 269–271]; с учетом поправок на разницу климата²² и разницу юлианского календаря с григорианским²³, в конце XI в. он должен был происходить в конце ноября – первой половине декабря и, следовательно, не мог задержать перевозку. Кроме того, при расстоянии по воде от Пинска до Киева, равном 600 км и оцененном в ходе экспериментов на Ладоге дневном переходе судов в 35 км [Сорокин, с. 439], при учете большей сложности плавания по реке из-за ее извилистости, более короткого светового дня осенью и небольшой скорости течения Припяти, весь путь мог занять порядка трех недель. При княжении Ростислава в одном из городов на Припяти или ее притоках в два раза бóльшая задержка остается необъяснимой.

Однако путь из Городна в бассейн Припяти пересекает заболоченные части бассейнов Немана и Припяти. Во время осенней распутицы, приходящейся на период, когда средняя температура воздуха находится в пределах от 0 до +5 °С [Сиденко, Батраков, Леушин, с. 209], – для Гродно и Пинска это промежуток 26 октября – 24 ноября [РПВ, с. 34] – их проходимость сильно затруднена, если вообще возможна; с учетом хронологических поправок, низинности и заболоченности местности, а также ежегодных осенних дождевых паводков [РПВ, с. 54] о проблемах с доступностью можно говорить уже в начале октября – как раз в рассматриваемый период времени. При современном расстоянии от Гродно до Пинска по дорогам, равном 270 км, и вышеописанных природных и погодных условиях передвижение с грузом по 10–15 км в день выглядит правдоподобным²⁴.

Таким образом, княжение Ростислава в Городенской земле, а следовательно, и происхождение от него городенских князей вполне вероятно. В эту гипотезу укладывается и то, что Давыд Игоревич в своей речи к Святополку о владениях, на которые якобы претендуют Ростиславичи, ничего не говорит о Городне и тянущих к нему территориях, где существует уже несколько городов: это не волость самого Святополка, которому достались туровские владения Ярополка, и упоминать ее нет смысла.

Единственным аргументом против происхождения городенских князей от Ростислава могла бы быть гипокористичная форма имени Всеволодка – А. Ф. Литвина и Ф. Б. Успенский предположили, что он должен быть иерархически младшим из Всеволодов-современников [Литвина, Успенский 2006, с. 132]. Однако это вряд ли можно связывать именно с возрастом: к примеру, в части летописей Всеволодом называется Ольгович [ПСРА, т. 3, с. 24, 25, 209; т. 25, с. 33], который, судя по времени первого упоминания в летописях, был одним из старших тезок. Сам же Всеволодко, в случае происхождения от Ростислава, был сыном изгоя и закономерно находился ниже прочих в иерархии.

²² На рассматриваемое время приходится средневековая климатическая аномалия. Средние температуры Восточноевропейской равнины примерно совпадали с современными, отличаясь от них не более чем на 1–2 °С в бóльшую сторону [Новенко, с. 192, 195–196]. Это если и дает смещение вперед, то не превышающее недели.

²³ Минус 7 дней при переводе в юлианскую дату.

²⁴ Расстояние, которое нужно преодолеть, вполне могло быть и больше из-за трудности прокладки прямых путей через болота (см.: [Насонов 1951, с. 131–132]).

Выбор предпочтительного варианта

Таким образом, сравнивать надо не две, а три гипотезы. Генеалогическая аргументация А. В. Назаренко [Назаренко 2009, с. 124–161] при замене Ярослава Ярополчича на его брата или Ростислава Мстиславича остается в силе: все они являются двоюродными братьями Ярослава Святополчича. При этом хронологические аспекты говорят скорее в пользу Ростислава²⁵.

Рассуждения С. Н. Абукова показывают, что теоретически Всеволодко мог быть сыном Мстислава, но не позволяют доказать, что этот вариант генеалогии наиболее вероятен. Из его многочисленных аргументов в пользу предпочтительности связи между Мстиславом и Всеволодком могут свидетельствовать лишь несколько, однако при детальном рассмотрении и их приходится признать неубедительными.

Упоминанию Мстислава и Всеволодка без отчеств, в чем С. Н. Абуков видит некую родовую традицию [Абуков 2016, с. 11], которой почему-то следуют летописцы, находится простое и рациональное объяснение. Отчество – не столько неотъемлемая часть имени, сколько способ идентифицировать человека и однозначно определить, о ком из князей идет речь²⁶. Ту же функцию может выполнять указание родства или свойства с кем-либо или название занимаемого стола. Отец Мстислава летописям не известен, в отличие от Давыда, соратником которого Мстислав являлся, что и объясняет определение князя по дяде, а в сообщении о смерти – по деду.

Поскольку Всеволодко и Мстислав, активно участвующий в событиях начала XII в., упоминаются в одной годовой статье, то в случае их родства отсутствие указаний на него необъяснимо, а само по себе соседство упоминаний аргументом в пользу родства быть не может. Если же отцом Всеволодка был Ростислав, не оставивший заметного следа в истории и умерший задолго до 1116 г., то выбранные летописцем формулировки логичны.

Трудно принять и гипотезу А. В. Назаренко о получении Всеволодком стола только после его женитьбы и раздела владений Ярослава Святополчича [Назаренко 2009, с. 139]. Свадьба состоялась до столкновения Владимира с Ярославом [ПСРА, т. 2, стб. 284] – необъяснимо, почему Мономах и выдает дочь за безместного князя, и год спустя сажает на отобранных землях его, а не одного из сыновей, как сделал в 1118 г. Если же Всеволодко к 1116 г. уже занимал городенский стол, то брак закономерен: выдавая дочь замуж, Владимир тем самым не только разбивает возможную коалицию Ярослава Святополчича и Всеволодка²⁷, но и получает рычаг воздействия на другого соседа Всеволодка – Глеба Минского, против которого незадолго до того организовывал поход²⁸.

Таким образом, наиболее весомым и, по сути, единственным аргументом в пользу происхождения городенских князей от Мстислава Игоревича внука являются показания ряда поздних летописей.

Летописи, упоминающие участие городенских князей в походах на половцев и войнах за киевский стол, распределяются на две группы. В одной из них (Ипатьевская, Хлебниковская,

²⁵ К слову, если Всеволодко был Ростиславичем, то время его рождения можно оценить достаточно точно – между концом апреля (Всеволод Ярославич умер 13 апреля) и концом сентября 1093 г. Теоретически верхняя дата может быть смещена вплоть до конца весны 1094 г., но это маловероятно: одним из основных принципов антропоникиона Рюриковичей было имянаречение детей в честь прямых умерших предков [Литвина, Успенский 2006, с. 11–13], и следовало бы ожидать получения посмертным ребенком имени отца.

²⁶ См., например: [Шахматов, с. 123–124].

²⁷ Она в принципе могла быть: в начале 1110-х гг. Ярослав дважды ходил на ятвязь [ПСРА, т. 1, стб. 289], что вряд ли происходило без ведома городенского князя.

²⁸ А. В. Назаренко относит этот поход к 1117 г. [Назаренко 2009, с. 139], хотя Лаврентьевская летопись называет январь 1116 г. ([ПСРА, т. 1, стб. 290–291]; см. также: [Бережков, с. 46]). К слову, неучастие Всеволодка в походе не свидетельствует против наличия у него стола: ему, не будучи еще свойственником киевского князя, незачем вступать в конфронтацию с соседом.

Воскресенская, летописный свод конца XV в.) представлены известия о не менее чем трех походах²⁹, во второй (Ермолинская, Львовская, Никоновская, Прилуцкая, Уваровская, Холмогорская, Тверской сборник [ПСРА, т. 9, с. 235; т. 15, стб. 239; т. 20, ч. 1, с. 123–124; т. 23, с. 47; т. 28, с. 36, 192; т. 33, с. 51]) – об одном. Отчество Всеволодка есть лишь во второй группе.

А. А. Шахматов указывает, что Ермолинская, Уваровская, Львовская, Тверская летописи восходят к одному протографу [Шахматов, с. 169–172, 357]. Найденный позже Прилуцкий список также укладывается в эту схему [Новикова, с. 10–13, 19]. Более того, Ермолинская и Львовская летописи, в свою очередь, имеют своим источником одну и ту же рукопись [Новикова, с. 24–26, 29]. Холмогорская летопись восходит к Львовской [Лурье, с. 138–141]. Общий протограф Ермолинский и Уваровской летописей был одним из источников сведений Никоновской летописи о событиях XII в. [Шахматов, с. 173–175], причем в варианте, который ближе к Львовской летописи, чем к Ермолинской [Клосс, с. 155–156]. Текст, читаемый в Тверском сборнике, также восходит к протографу Ермолинской и Уваровской летописей³⁰.

А. Н. Насонов, внося поправки в схему А. А. Шахматова, обращает внимание, что Ермолинская летопись представляет собой сокращение текста, близкого к вошедшему в свод конца XV в. [Насонов 1969, с. 261–272]. Из свода конца XV в. текст попал в Воскресенскую летопись [Насонов 1969, с. 181–182]. Общим источником свода конца XV в. и Ермолинской летописи являлся общерусский свод, написанный в промежутке 1464–1472 гг. [Насонов 1969, с. 274]. Этот свод и группа, представленная Ипатьевской и Хлебниковской летописями, в свою очередь, восходят к общему южнорусскому источнику [Насонов 1969, с. 288–293].

Соотношение летописей в части известий о событиях XII в. представлено на схеме:

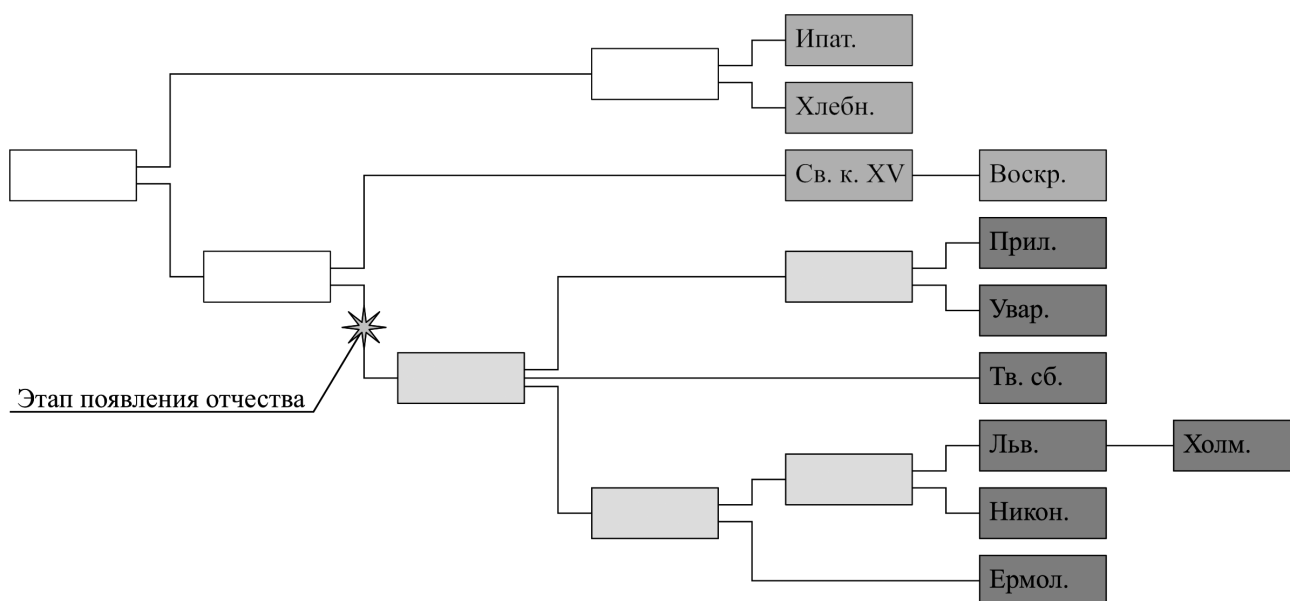

²⁹ В Ипатьевской и Хлебниковской летописях городенские князья упоминаются многократно [ПСРА, т. 2, стб. 315, 410, 413, 424, 426–427, 433, 528, 533, 538, 547–548, 574, 631]; в своде конца XV в. часть упоминаний выпущена, остались пять [ПСРА, т. 25, с. 51, 52, 74, 75, 77], в Воскресенской летописи – три [ПСРА, т. 7, с. 79, 80, 82].

³⁰ Например, это хорошо видно по статьям за 6609–6623 гг., где находится текст, близкий к нему, со вставками из Новгородской I летописи, однако без лакуны под 6612 г., свойственной Ермолинской и Львовской летописям.

Из схемы следует, что имя деда Мстислава, отсутствуя в летописях, сохранивших более полный рассказ, появилось одновременно с сокращением текста³¹.

Возможны несколько объяснений внесению отчества Всеволодка:

- ошибка при сокращении текста;
- попытка летописца определить филиацию князя;
- заимствование из неизвестного источника.

Третья гипотеза предполагает, что переписчик, наряду с сокращением, производил сверку сведений, однако этому противоречат и наличие ошибок в сокращенном тексте, и отсутствие дополнительных, не восходящих к протографу, сведений в соседних статьях.

В пользу второго варианта склоняют отмечающиеся в других годовых статьях сознательные корректировки и дополнения сведений о родстве князей. Так, например, в описании событий 1169 г. Мстислав Ростиславич назван не внуком Юрия, а сыновцем Андрея [ПСРА, т. 2, стб. 543; т. 25, с. 79; т. 28, с. 37, 193]; в описаниях похода на Киев 1212 г. К имени Ингваря Ярославича [ПСРА, т. 25, с. 109; т. 28, с. 46, 203]³², битвы на Калке – к имени Мстислава Святославича [ПСРА, т. 2, стб. 741; т. 6, вып. 1, с. 277; т. 25, с. 119; т. 28, с. 49, 207]³³, осады Новгорода – к имени Романа Мстиславича [ПСРА, т. 2, стб. 560; т. 25, с. 81; т. 28, с. 37, 193]³⁴ добавлено указание на деда, причем в форме «отчества к отчеству», аналогичной наблюдаемой в известии о Мстиславе Всеволодковиче³⁵.

Следовательно, сообщение об отчестве Всеволодка в летописях, близких к Ермолинской, является результатом амплификации книжника³⁶, сокращавшего летопись во второй половине XV в. без привлечения дополнительных источников, и не может быть использовано в качестве исторического аргумента.

Исходя из всего сказанного выше, наиболее вероятным следует признать происхождение городенских князей от Ростислава Мстиславича – внука Изяслава Ярославича. Другие варианты – от Ярополчицей или от Мстислава Игоревича внука – имеют хоть и ненулевую, но гораздо меньшую вероятность.

Источники

ПСРА. Л., 1926–1927. Т. 1. VIII, 540 стб., 541–579 с.; СПб., 1908. Т. 2. XVI, 938, 87, IV с.; М., 2000. Т. 3. XI, 692 с.; М., 2000. Т. 6. Вып. 1. VIII, 581 с.; СПб., 1856. Т. 7. X, 245, [2] с.; М., 2000. Т. 9. XXXI, 256 с. 1 л. ил., факс.; М., 2000. Т. 15. XVIII, 540 с.; СПб., 1910. Т. 20. Ч. 1. IV, 418 с.; СПб., 1910. Т. 23. V, 239, [2] с.; М.; Л., 1949. Т. 25. 463, [1] с.; М.; Л., 1963. Т. 28. 410 с.; М., 1965. Т. 30. 239, [1] с.; Л., 1977. Т. 33. 249, [1] с.; Л., 1989. Т. 38. 177, [1] с.

РПВ – Ресурсы поверхностных вод СССР. Л., 1966. Т. 5: Белоруссия и Верхнее Поднепровье. Ч. 1. 718 с.
Татищев В. Н. Собрание сочинений: в 8 т. М., 1994. Т. 2–3: История Российская. Ч. 2. 688 с.

³¹ Сокращая текст, книжник перенес сообщение о смерти Ярополка Изяславича вверх, к предыдущему упоминанию этого князя, но написал фрагмент так, вместо союза «и», что читающими он понимался как относящийся к Мстиславу Всеволодковичу. Вариант Тверского сборника, вопреки С. Н. Абукову [Абуков 2022, с. 12], не лучше сохранился, а, наоборот, вторичен и представляет собой попытку переписчика исправить текст: увидев сообщение о смерти князя и поняв его как находящееся не на месте, при имени Мстислава Всеволодковича, он перенес его туда, где оно выглядело бы уместным, – вверх, к известию о болезни Давыда Ростиславича.

³² Эта филиация не требовала дополнительных источников, так как присутствует несколькими листами выше [ПСРА, т. 25, с. 100; т. 28, с. 43, 200].

³³ Филиация также следует из текста, поскольку другие Святославичи прямо называются внуками Всеволодковича Ольговича [ПСРА, т. 25, с. 85, 89, 98].

³⁴ Роман в той же годовой статье назван сыном Мстислава, а Мстислав – Изяславичем [ПСРА, т. 25, с. 79].

³⁵ Такая форма возникает под пером автора сокращения неоднократно. Вдобавок к перечисленным случаям см. [ПСРА, т. 28, с. 35, 61] в сравнении с [ПСРА, т. 25, с. 71, 152] соответственно.

³⁶ Поскольку Мстислав Всеволодкович упоминался отдельно от черниговских князей [ПСРА, т. 25, с. 77], его отец не мог быть отождествлен с одним из Ольговичей и был принят за Всеволода Мстиславича Новгородского.

Щавелева Н. И. Древняя Русь в «Польской истории» Яна Длугоша (книги I–VI): Текст, перевод, комментарий. М., 2004. 495 с.

Ann. Saxo – Die Reichschronik des Annalista Saxo. Hannover, 2006. 752 S.

Strykowski – Kronika polska, litewska, żmudzka i wszystkiej Rusi Macieja Strykowskiego. Warszawa, 1846. Т. 1. [4], 63, XLVIII, 392 s.

Литература

Абуков С. Н. К вопросу о происхождении городских князей // Вестник Нижегородского университета им. Н. И. Лобачевского. 2016. № 3. С. 9–14.

Абуков С. Н. Мстислав Всеволодович Мстиславича: о родоначальнике городненских князей // Древняя Русь. Вопросы медиевистики. 2022. № 3 (89). С. 7–14. DOI 10.25986/IRI.2022.8.89.002

Алексеев Л. В. Западные земли домонгольской Руси: очерки истории, археологии, культуры: в 2 кн. М., 2006. Кн. 2. 167 с.

Бережков Н. Г. Хронология русского летописания. М., 1963. 376 с.

Введенский А. М. Сыновья Всеслава Брючиславича. Стратегия и порядок имянаречения // Slověne. 2022. Т. 11. № 2. С. 264–277. DOI 10.31168/2305-6754.2022.11.2.12

Гиппиус А. А. Сочинения Владимира Мономаха: Опыт текстологической реконструкции. II // Русский язык в научном освещении. 2004. № 2. С. 146–171.

Гиппиус А. А. К проблеме редакций Повести временных лет. II // Славяноведение. 2008. № 2. С. 3–24.

Домбровский Д. Генеалогия Мстиславичей: Первые поколения (до начала XIV в.). СПб., 2015. 880 с.

Зайцев А. К. Черниговское княжество X–XIII вв.: избранные труды. М., 2009. 223, [2] с.

Зверуго Я. Г. Верхнее Понеманье в IX–XIII вв. Минск, 1989. 208 с.

Клосс Б. М. Никоновский свод и русские летописи XVI–XVII веков. М., 1980. 312 с.

Куза А. В. Малые города Древней Руси. М., 1989. 168 с.

Литвина А. Ф., Успенский Ф. Б. Выбор имени у русских князей в X–XVI вв. Династическая история сквозь призму антропониимики. М., 2006. 904 с.

Литвина А. Ф., Успенский Ф. Б. Династический мир домонгольской Руси. СПб., 2020. 432 с.

Литвина А. Ф., Успенский Ф. Б. Княжье имя за пределами княжеского рода на Руси XI – начала XIII в. // Шаги/Steps. 2021. Т. 7. № 3. С. 9–45. DOI 10.22394/2412-9410-2021-7-3-9-45

Лурье Я. С. Холмогорская летопись // ТОДРЛ. М.; Л., 1970. Т. 25. С. 135–149.

Назаренко А. В. Древняя Русь на международных путях: Междисциплинарные очерки культурных, торговых, политических связей IX–XII вв. М., 2001. 784 с.

Назаренко А. В. Древняя Русь и славяне. М., 2009. (Древнейшие государства Восточной Европы, 2007 год). 528 с.

Насонов А. Н. «Русская земля» и образование территории древнерусского государства. М., 1951. 261 с.

Насонов А. Н. История русского летописания XI – начала XVIII в.: Очерки и исследования. М., 1969. 555 с.

Новенко Е. Ю. Изменения растительности и климата Центральной и Восточной Европы в позднем плейстоцене и голоцене в межледниковые и переходные этапы климатических макроциклов. М., 2016. 228 с.

Новикова О. Л. Об антиграфе Ермолинской летописи и ее редакторе // Вестник «Альянс-Архео». М.; СПб., 2019. Вып. 30. С. 3–34.

Рапов О. М. Княжеские владения на Руси в X – первой половине XIII в. М., 1977. 264 с.

Сиденко В. М., Батраков О. Т., Леушин А. И. Технология строительства автомобильных дорог. Киев, 1970. Ч. 1: Технология строительства земляного полотна. 236 с.

Сорокин П. Е. Путешествие на ладье «Славия» вокруг Ладожского озера // Культурное наследие Российского государства. СПб., 2003. Вып. 4. С. 438–453.

Шахматов А. А. История русского летописания. СПб., 2002. Т. 1. Кн. 1: Повесть временных лет и древнейшие русские летописные своды. 485 с.

Щапов Я. Н. Туровские уставы XIV века о десятине // АЕ за 1964 год. М., 1965. С. 252–273.

Янин В. Л. Новгородские посадники. М., 2003. 511 с.

Śemkowicz A. Krytyczny rozbiór dziejów polskich Jana Długosza (do roku 1384). Kraków, 1887. 408 s.

Vahl W. Über die Anfänge der Pfarrei in Eisenhausen // Zeitschrift des Vereins für hessische Geschichte. 2005. Bd. 110. S. 1–19.

References

- Abukov, S. N. K voprosu o proiskhozhdenii gorodenskikh knyazei. In *Vestnik Nizhegorodskogo universiteta imeni N. I. Lobachevskogo*. 2016. No. 3. Pp. 9–14. (In Russ.)
- Abukov, S. N. Mstislav Vsevolodkovich Mstislavich: o rodonachal'nike gorodnenskikh knyazei. In *Drevnyaya Rus. Voprosy medievistiki*. 2022. No. 3 (89). Pp. 7–14. DOI 10.25986/IRI.2022.8.89.002 (In Russ.)
- Alekseev, L. V. Zapadnye zemli domongol'skoi Rusi: ocherki istorii, arkheologii, kul'tury: In 2 vol. Moscow, 2006. Vol. 2. 167 p. (In Russ.)
- Berezhkov, N. G. Khronologiya russkogo letopisaniya. Moscow, 1963. 376 p. (In Russ.)
- Dombrovskii, D. Genealogiya Mstislavichei: Pervye pokoleniya (do nachala XIV v.). Saint Petersburg, 2015. 880 p. (In Russ.)
- Gippius, A. A. Sochineniya Vladimira Monomakha: Opyt tekstologicheskoi rekonstruktsii. II. In *Russkii yazyk v nauchnom osveshchenii*. 2004. No. 2. Pp. 146–171. (In Russ.)
- Gippius, A. A. K probleme redaktsii Povesti vremennykh let. II. In *Slavyanovedenie*. 2008. No. 2. Pp. 3–24. (In Russ.)
- Kloss, B. M. Nikonovskii svod i russkie letopisi XVI–XVII vekov. Moscow, 1980. 312 p. (In Russ.)
- Kuza, A. V. Malye goroda Drevnei Rusi. Moscow, 1989. 168 p. (In Russ.)
- Litvina, A. F., Uspenskii, F. B. Vybor imeni u russkikh knyazei v X–XVI vv. Dinasticheskaya istoriya skvoz' prizmu antroponimiki. Moscow, 2006. 904 p. (In Russ.)
- Litvina, A. F., Uspenskii, F. B. Dinasticheskii mir domongol'skoi Rusi. Saint Petersburg, 2020. 432 p. (In Russ.)
- Litvina, A. F., Uspenskii, F. B. Knyazh'e imya za predelami knyazheskogo roda na Rusi XI – nachala XIII v. In *Shagi/Steps*. 2021. Vol. 7. No. 3. Pp. 9–45. DOI 10.22394/2412-9410-2021-7-3-9-45 (In Russ.)
- Lur'e, Ya. S. Kholmogorskaya letopis'. In *Trudy Otdela drevnerusskoi literatury*. Moscow; Leningrad, 1970. Vol. 25. Pp. 135–149. (In Russ.)
- Nasonov, A. N. "Russkaya zemlya" i obrazovanie territorii drevnerusskogo gosudarstva. Moscow, 1951. 261 p. (In Russ.)
- Nasonov, A. N. Istoriya russkogo letopisaniya XI – nachala XVIII v.: Ocherki i issledovaniya. Moscow, 1969. 555 p. (In Russ.)
- Nazarenko, A. V. Drevnyaya Rus' na mezhdunarodnykh putyakh: Mezhdistsiplinarnye ocherki kul'turnykh, torgovykh, politicheskikh svyazei IX–XII vv. Moscow, 2001. 784 p. (In Russ.)
- Nazarenko, A. V. Drevnyaya Rus' i slavyane. Moscow, 2009. (Drevneishie gosudarstva Vostochnoi Evropy, 2007 god). 528 p. (In Russ.)
- Novenko, E. Yu. Izmeneniya rastitel'nosti i klimata Tsentral'noi i Vostochnoi Evropy v pozdnem pleistotsene i golotsene v mezhdnedkovyye i perekhodnyye etapy klimaticheskikh makrotsiklov. Moscow, 2016. 228 p. (In Russ.)
- Novikova, O. L. Ob antigrafe Ermolinskoi letopisi i ee redaktore. In *Vestnik "Al'yans-Arkheo"*. Moscow; Saint Petersburg, 2019. Iss. 30. Pp. 3–34. (In Russ.)
- Rapov, O. M. Knyazheskie vladeniya na Rusi v X – pervoi polovine XIII v. Moscow, 1977. 264 p. (In Russ.)
- Semkowicz, A. Krytyzny rozbiór dziejów polskich Jana Długosza (do roku 1384). Kraków, 1887. 408 s.
- Shakhmatov, A. A. Istoriya russkogo letopisaniya. Saint Petersburg, 2002. Vol. 1. Book 1: Povest' vremennykh let i drevneishie russkie letopisnye svody. 485 p. (In Russ.)
- Shchapov, Ya. N. Turovskie ustavy XIV veka o desyatine. In *Arkheograficheskii ezhegodnik za 1964 god*. Moscow, 1965. Pp. 252–273. (In Russ.)
- Sidenko, V. M., Batrakov, O. T., Leushin, A. I. Tekhnologiya stroitel'stva avtomobil'nykh dorog. Kiev, 1970. Part 1: Tekhnologiya stroitel'stva zemlyanogo polotna. 236 p. (In Russ.)
- Sorokin, P. E. Puteshestvie na lad'e "Slaviya" vokrug Ladozhskogo ozera. In *Kul'turnoe nasledie Rossiiskogo gosudarstva*. Saint Petersburg, 2003. Iss. 4. Pp. 438–453. (In Russ.)
- Vahl, W. Über die Anfänge der Pfarrei in Eisenhausen. In *Zeitschrift des Vereins für hessische Geschichte*. 2005. Bd. 110. S. 1–19.

Vvedenskii, A. M. Synov'ya Vseslava Bryachislavicha. Strategiya i poryadok imyanarecheniya. In *Slověne*. 2022. Vol. 11. No. 2. Pp. 264–277. DOI 10.31168/2305-6754.2022.11.2.12 (In Russ.)

Yanin, V. L. Novgorodskie posadniki. Moscow, 2003. 511 p. (In Russ.)

Zaitsev, A. K. Chernigovskoe knyazhestvo X–XIII vv.: izbrannye trudy. Moscow, 2009. 223, [2] p. (In Russ.)

Zverugo, Ya. G. Verkhnee Poneman'e v IX–XIII vv. Minsk, 1989. 208 p. (In Russ.)

Pavel A. Gusenkov

Public Joint Stock Company "Radiophysics", Moscow, Russia

IZYASLAV'S GRANDSONS
AND ANOTHER VERSION OF THE ORIGIN OF THE PRINCES OF GORODEN

The problem of the founder of the dynasty of Goroden princes has not got a clear solution yet. Involving all the chronicle news allows us not only to put forward a hypothesis about their origin from Rostislav Mstislavich, the grandson of Izyaslav Yaroslavich, but also to show that it better meets the totality of historical, genealogical, chronological and geographical aspects than any other alternative variants. Along the way, details of the biograms of the sons of Yaropolk Izyaslavich are established.

Keywords: princes of Goroden, Vsevolodko, history of Old Rus, Rostislav Mstislavich, Vyacheslav Yaroplcich, Yaroslav Yaroplcich, genealogy